

**GE** series

MONO CILINDRO

GE516C



Lonati

# MONO CILINDRO

## GE516C

### DISPOSITIVO SBYS,

per la cucitura automatica della punta, aumentata l'affidabilità e la produttività rispetto alla serie precedente.

**TESTA TESSILE** studiata per produrre manufatti di alta qualità, e per garantire un'affidabilità costante nel tempo.

### MOTORI PASSO PASSO

con encoder assoluto per il controllo della posizione angolare

**DISPOSITIVO**  
calza pesante

**NUOVA ELETTRONICA** display 9" ad alta risoluzione touch screen, nuova interfaccia user friendly. Connessioni Ethernet, WiFi, NFC, presente anche il Bluetooth per eventuali sviluppi futuri.



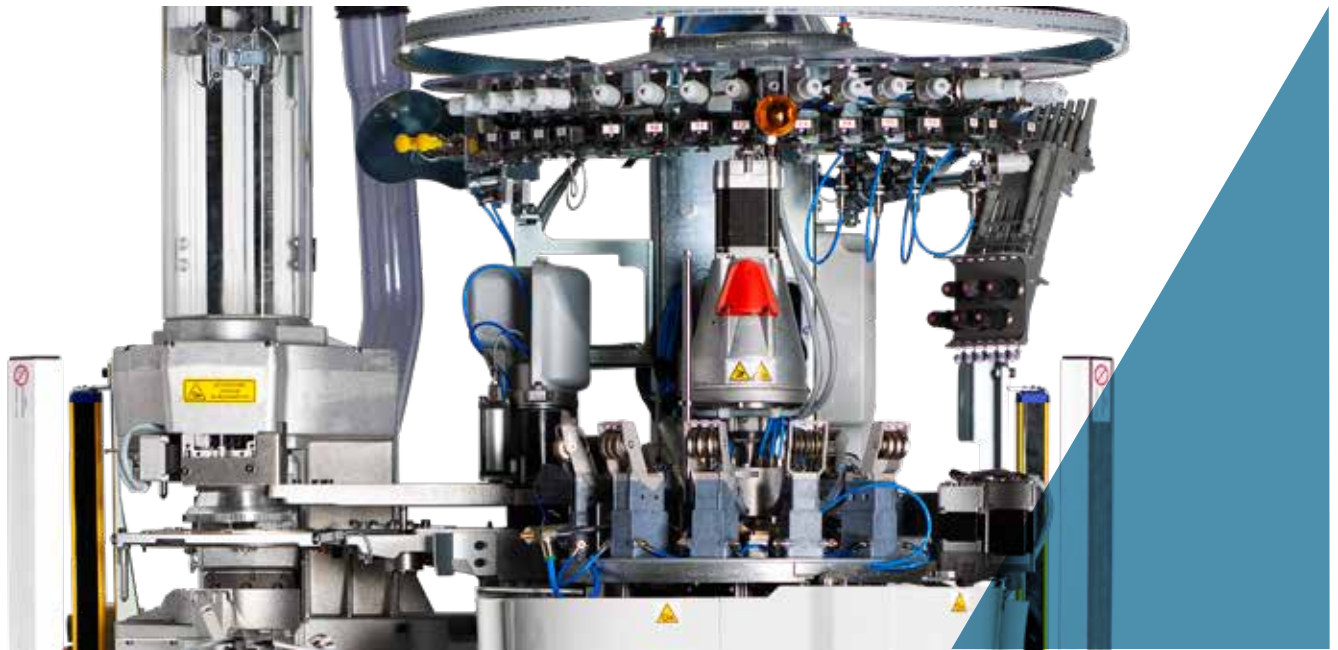

Le immagini contenute nel presente depliant hanno natura indicativa e non vincolante.

## MONO CILINDRO GE516C

I modelli ad una caduta sono i più venduti della linea monocilindro per calze da uomo, il merito è della loro versatilità, possono produrre dall'articolo più semplice a quello più complesso, senza perdere in qualità ed efficienza. È disponibile in versione a sei colori sul rango con diametro 4" e diversi numeri di aghi. Cucitura automatica della punta, con l'ultima versione del dispositivo SbyS, che utilizza la tecnica del "vero rimaglio", i cui vantaggi sono ampiamente noti: la calza di qualità superiore per grado di finitura, confort, robustezza, rispetto a quella prodotta con i metodi tradizionali. Il controllo e l'esecuzione di tutti i comandi della macchina, sono affidati ad una nuova elettronica. La creazione e la gestione dei disegni e degli articoli, avvengono tramite il pacchetto software Digraph 3 Plus, che contiene una libreria di stili, che l'operatore può combinare in diversi modi al fine di ottenere il risultato voluto.

- Disegno a sei colori sul rango, in spugna.
- Tallone e punta in moto alternato con dimensioni variabili, ed effetti tridimensionali.
- Numero guida fili: ventotto.
- Dispositivo alza bordo e piatto guida fili, con motore passo passo.
- Attuatori a controllo elettronico per la selezione degli aghi: nove.
- Motore brushless per il movimento cilindro, coassiale con il porta cilindro.

### DIMENSIONI MACCHINA



Base max.: 127.3  
Profondità max.: cm 114.8  
Altezza max.: cm 228

### PESO MACCHINA



ca. 315 Kg

### CERTIFICAZIONE



Green  
Label

# MONO CILINDRO

## GE516C

### CARATTERISTICHE TECNICHE

MODELLO	CILINDRI Ø	FINEZZA	SPESSORE AGO
GE516C	4"	da 9 a 14	0,85 - 1 mm

I dati che precedono sono indicativi e non vincolanti.

### EQUIPAGGIAMENTO DI BASE

- Bordo elettrico ad altezza variabile tramite motore passo passo;
- Camma formazione maglia caduta uno con tre altezze di lavoro;
- Coperchio platine motorizzato per pressione platine e posizione angolare;
- Display a colori 9" ad alta definizione touch screen;
- Dispositivo pulizia carter sensori controllo scorrimento filo;
- Dispositivo recupera filo tallone a quattro posizioni;
- Dispositivo G-Flot
- Dispositivo alza maglia per prelievo calza motorizzato
- Dispositivo calza pesante
- Due valvole parzializzatrici ad apertura variabile tramite motore passo passo;
- Nove guida fili sulla caduta di maglia;
- Porta rocche;
- Porta USB;
- Diciotto guida fili colore;
- Seghetta rasa filo con fermo meccanico;
- Telecamera Dinema;
- Un guida filo sulla caduta elastico tramato;

### SISTEMI OPZIONALI PRINCIPALI

- Alimentatori filo ad accumulo, Eco Power o Eco Compact, by LGL disponibili anche nella versione con freno Attivo.
- Alimentatori filo positivi, GRYF by Dinema
- Alimentatori positivi elastico, per calze in compressione
- Alimentatori positivi per elastan, Plus by Dinema
- Camme formazione maglia motorizzate
- Dispositivo calza salva piede
- Dispositivo G-Flot 2
- Dispositivo pinza ausiliaria per elastan
- Dispositivo recupera filo a sei posizioni
- Dispositivo seghetta rasa filo a velocità variabile
- Dispositivo rovesciatore inferiore con tubo rotante
- Lampade led ispezione dispositivo di cucitura e zona guida fili.
- Predisposizione alimentatori filo ad accumulo, Unifeeder 2 by BTR
- Scheda ethernet per il collegamento al sistema di raccolta dati, Nautilus by Dinema
- Secondo guida filo elastico
- Sensori controllo scorrimento fili, ISPY by Dinema
- Tensionatori a comando pneumatico per elastan ricoperto
- Ventola aspirazione

### TIPOLOGIE DI MAGLIE OTTENIBILI

La macchina «standard» ha la possibilità di eseguire le seguenti tipologie di maglia

- Disegno a sei colori sul rango, più il fondo, rete, punto trattenuto e flottato, in spugna.
- Nelle zone con elastico tramato, disegno a sei colori sul rango, più il fondo, punto trattenuto e flottato, in spugna.
- Nelle zone con elastico tramato, maglia a rete, punto trattenuto, e flottato, con cinque colori sul rango, più il fondo, in spugna.

### NUMERO COLORI OTTENIBILI

Numero colori ottenibili

GE516C sei colori sul rango più il fondo.

### PRESTAZIONI

		CILINDRI Ø - 4"
TIPOLOGIA LAVORAZIONE	Disegno o selezioni o spugna 300 rpm	
VELOCITÀ MASSIMA	Maglia liscia senza disegno con coperchio platine "alta velocità" 350 rpm 350 rpm	

I dati che precedono sono indicativi e non vincolanti.

**AVVERTENZA:** Le velocità massime raggiungibili dipendono da diversi fattori quali: filati, tipi di lavorazioni, lubrificanti ecc.

### FINEZZE

Modello	Ø	FINEZZA																					
		6½	7	7½	8	8½	9	9½	10	10½	11	11½	12	12½	13	13½	14	14½	15	15½	16	16½	
GE516C	4"			84	96	108 112		116 120		128 132	136	144											
		Spessore ago 1 mm																					
							Spessore ago 0.85 mm																

I dati che precedono sono indicativi e non vincolanti.

#### AVVERTENZA:

Le caratteristiche descritte nel presente depliant sono indicative e potrebbero subire variazioni senza alcun preavviso.

Per la lista completa degli opzionali rivolgersi alla rete di vendita Lonati.

Si esclude ogni responsabilità derivante dall'uso improprio dei macchinari.

Lonati raccomanda aghi

**GROZ-BECKERT®**

# MONO CILINDRO

## GE516C

### RUMOROSITÀ (Massima emissione acustica per modelli serie GE)

Livello della pressione acustica sulla superficie di riferimento = LPA 79,5 dB - Livello intensità acustica = LWA 96,6 dB - Peak = 109,3 dB

### LUBRIFICANTI

Consumo medio per 100 dozzine = 270 gr. Lonati consiglia: Kluber Madol 183 Supreme - Fuchs Renolin Trax 16 C - VICKERLUBE SOCK 46

### GRASSO

Lonati consiglia: per guarnizioni, cuscinetti ecc.: TechnolubeSeals Damping grease Nyogel 774F-1 (in alternativa Maconsynth 4000) e Maconplex TX-1. PER APPLICAZIONE VEDI MANUALE SICUREZZA (USO E MANUTENZIONE)

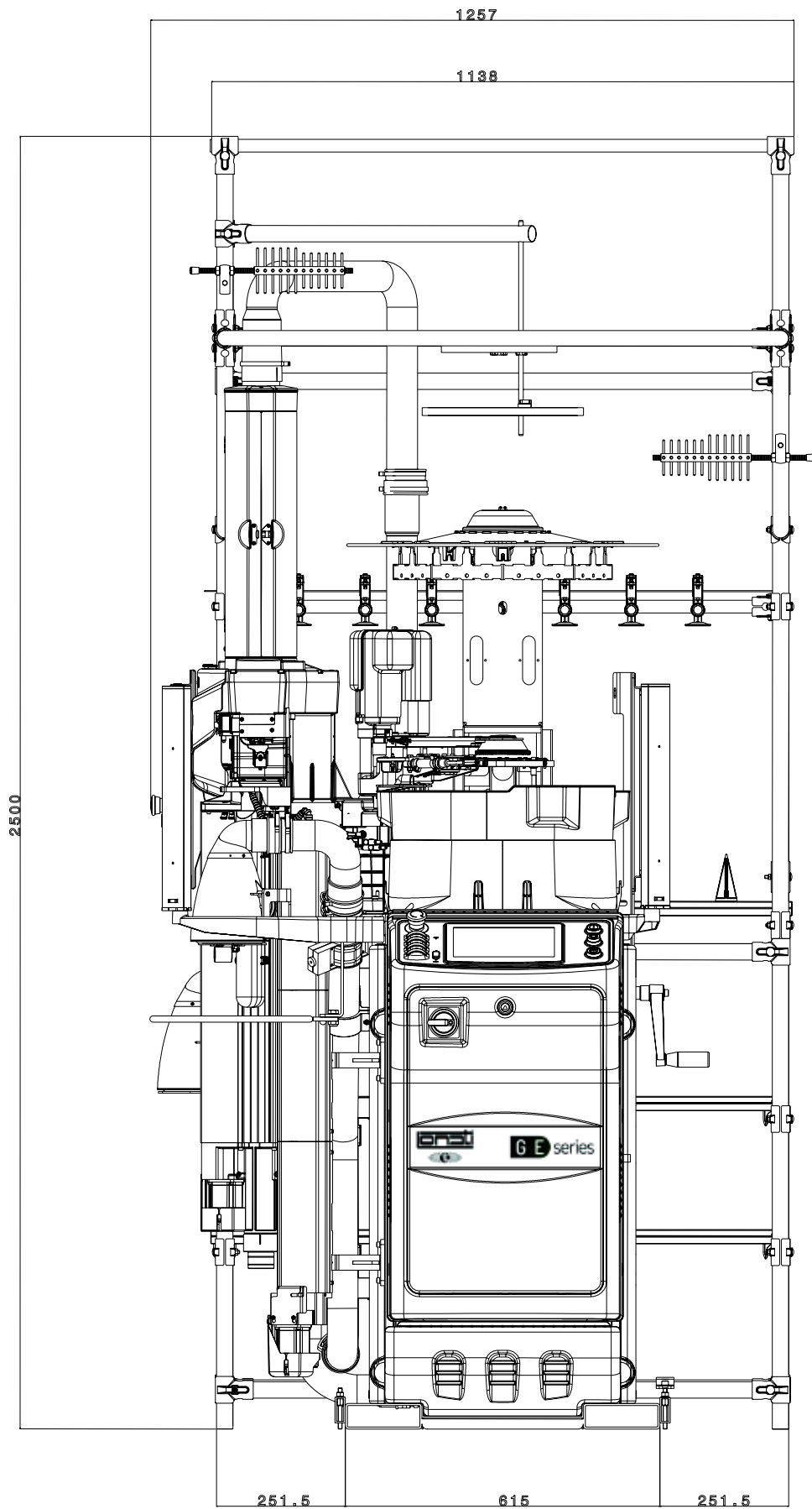

DESCRIZIONE	CODICE	NR. ROCHE	PESO KG.	NOTE
Porta rocche	G3930706	23	51	Versione standard
Porta rocche	G3930707	23	51	Versione con antistrappo by BTR

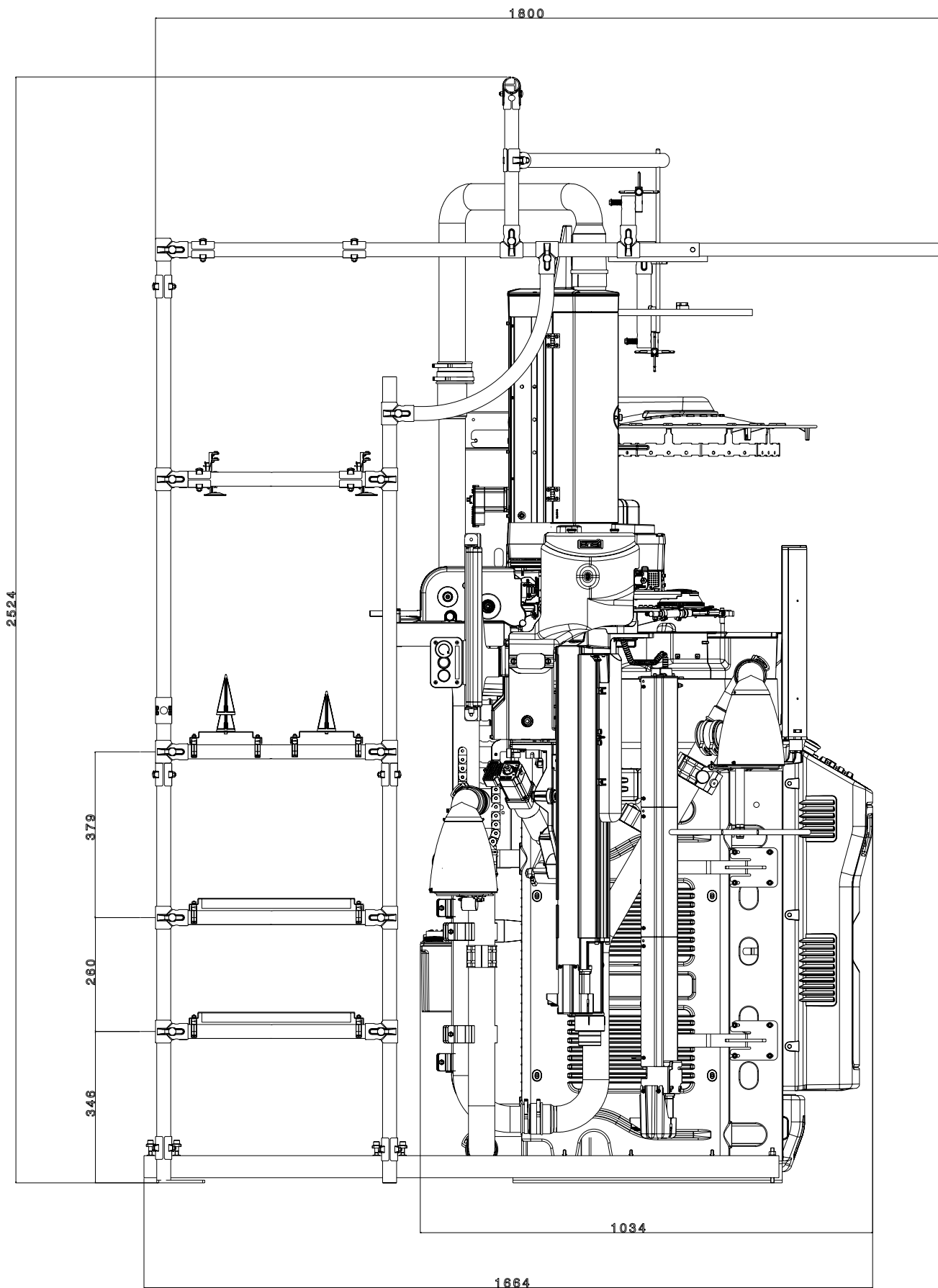

DESCRIZIONE	CODICE	NR. ROCHE	PESO KG.	NOTE
Porta rocche	G3930706	23	51	Versione standard
Porta rocche	G3930707	23	51	Versione con antistrappo by BTR



Lonati

